

SE

HANDBOK

EASYLIFT V3 PLUS

SE VS. 10.01



liftup

lifting people

Innehåll

1. Förord	3
2. EU-försäkran om överensstämmelse	4
3. Acceptansprovning inför leverans (FAT)	5
4. Användarvillkor.....	6
5. Tekniska specifikationer	7
6. Säkerhetsanvisningar.....	10
6.1 Installation, hantering och reparation.....	10
6.2 Oavsiktliga rörelser hos liften	10
6.3 Driftsförhållanden.....	10
6.4 Undvik personskada.....	10
6.5 Överbelastning av liften.....	11
6.6 Personsäkerhet	11
6.7 Klämskydd	11
6.8 Bälga (extrautrustning)	12
6.9 Säkerhetsspärrar	12
6.9.1 Ramp som avkörningsskydd	12
6.9.2 Vertikal säkerhetsspärr (extrautrustning)	13
6.9.3 Automatisk dörr (extrautrustning)	13
6.10 Om liften är fritt tillgänglig (gäller endast i vissa länder).....	14
6.11 Avbrott/haveri	14
6.11.1 Öppning av vertikal säkerhetsspärr i nödsituation	14
6.11.2 Upplåsning av dörr i nödsituation	15
6.11.3 Nödbelysning/strömavbrott	16
6.11.4 Elektriskt eller mekaniskt fel/defekt	16
6.11.5 Nödevakuering vid haveri	16
7. Funktionsbeskrivning.....	17
8. Montering.....	17
9. Start	17
10. Manövrering.....	17
10.1 Daglig användning.....	17
10.2 Manövrering av liften från den ÖVRE nivån	19
10.3 Styrning av liften från den NEDRE nivån.....	19
10.4 Styrning av liften från plattformen	20
10.5 Automatisk retur	20



10.6 Nödstopp	20
10.7 PÅ/AV-knapp till laddare.....	21
10.8 Akustiska larm.....	22
10.9 Larm och tillkallning av hjälp	23
11. Drift.....	24
11.1 Batteribackup.....	24
11.2 Kalibrering efter nödstopp/strömavbrott.....	24
12. Underhåll	25
12.1 Byte av batteri i stationer för tillkallning/fjärrkontroll	25
13. Hopkoppling av sändare och mottagare	27
13.1 Trådlös station för tillkallning/manöverpelare 2,4 GHz.....	27
13.2 Fjärrkontroll 2,4 GHz (extrautrustning)	29
14. Installation och överlämning.....	31
15. Inspektion, kontroll och servicekontroll.....	32
15.1 Lagstadgad inspektion och kontroll	32
15.2 Regelbundna servicekontroller	32
15.3 Serviceraport att använda vid servicekontroll.....	33
15.4 Servicebok.....	34
15.5 Servicelogg på nätet (gäller endast i vissa länder).....	35
16. Reservdelar och tillbehör	36
17. Nedmontering	39
18. Bortskaffning	39
18.1 Materialspecifikation för EasyLift	39
19. Reklamationsrätt.....	40

September 2024



1. Förord

Grattis till din nya EasyLift-lyftplattform.

Detta är en originalhandbok till din nya EasyLift V3 PLUS. Hädanefter använder vi beteckningen EasyLift för EasyLift V3 PLUS om inget annat anges specifikt.



VIKTIGT!

Det är viktigt att läsa igenom denna bruksanvisning innan liften tas i bruk.

Uppställning och installation **SKA** göras av en Liftup-utbildad servicetekniker för att säkerställa korrekt montering. Eventuell felaktig montering kan orsaka risk för personskada.

EasyLift är en rullstolslift som lätt och smidigt ger rullstolsburna och personer som har svårt att gå tillgång till två nivåer.

Liften styrs enkelt via kontrollpaneler monterade på väggen eller med en fjärrkontroll (extra-utrustning).

I denna handbok benämns "EasyLift-lyftplattform" som "lift".

När vi hädanefter hänvisar till en "auktoriserad servicetekniker" avses en servicetekniker som har genomgått en produkt- och servicekurs hos Liftup.

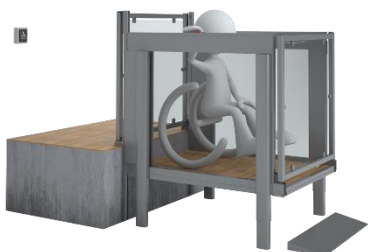

2. EU-försäkran om överensstämmelse

Tillverkare: Liftup A/S
Adress: Hagensvej 21, DK-9530 Støvring
Telefon: +45 96 86 30 20



informerar härmed om:

Utrustning: **EasyLift V3 PLUS**
Lyftplattform för rullstolsburna och personer som har svårt att gå

År: 2019

Utrustningen uppfyller väsentliga krav från CE-märkningsdirektiven:

Maskindirektivet:	2006/42/EG
EMC-direktivet (elektromagnetisk kompatibilitet):	2014/30/EU
RoHS-direktivet (Restriction on Hazardous Substances):	2011/65/EU
Radioutrustningsdirektivet (RED):	2014/53/EU

Produkten uppfyller relevanta krav ur följande standarder:

SS-EN 60204	Maskinsäkerhet – Maskiners elutrustning
SS-EN ISO 13849-1 och -2	Säkerhetsrelaterade delar av styrsystem

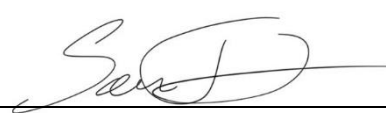
_____ vd/CEO Befattning	_____ Søren Elisiussen Namn
_____ Liftup A/S, Hagensvej 21, DK-9530 Støvring, Danmark Ort	
_____ 2 september 2019 Datum	_____  Underskrift



3. Acceptansprovning inför leverans (FAT)



FACTORY ACCEPTANCE TEST

Certificate

is hereby issued to EasyLift V3 PLUS with serial no.

(insert serial number / copy of CE certification mark here)

The validity of the CE certificate is subject to correctly performed installation, cf. the manufacturer's instructions.

To certify that all safety tests, performance tests and other tests specified by our certified ISO 9001:2015 Quality Management System have been successfully passed and documented.

Issue date

Test responsible

Liftup A/S | Hagensvej 21 | 9530 Støvring | Denmark
T: +45 96 86 30 20 | M: mail@liftup.dk
www.liftup.dk | CVR: DK-1015 3964



4. Användarvillkor

Liften får endast användas av rullstolsburna och personer som har svårt att gå.



Det är viktigt att läsa igenom denna bruksanvisning innan liften tas i bruk.



VIKTIGT!

Liften får **INTE** användas för varutransport eller för att köra pallar med last eller annan form av tung last.



Liftens ägare är skyldig att underhålla liften enligt underhållsguiden (se avsnitt 12).



Batterier och elektriskt eller elektroniskt avfall får inte kastas tillsammans med osorterat hushållsavfall. När den här liften bortskaffas ska lokala bestämmelser och föreskrifter följas.



Max 400 kg
Max 880 lbs

Maximal belastning är 400 kg **jämnt fördelat på plattformen** (max. 2 personer).

Ägaren är skyldig att säkerställa att lagstadgade inspektioner, kontroller och servicekontroller utförs med rätt intervaller, se avsnitt 15, och att nödvändig säkerhetsutrustning finns till förfogande.



5. Tekniska specifikationer

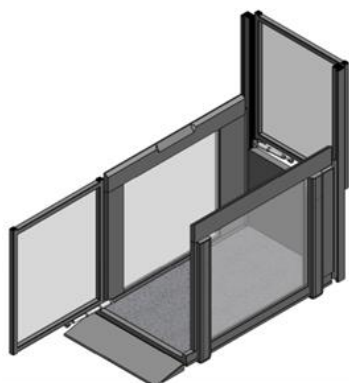

EasyLift 800/900 V3 PLUS.

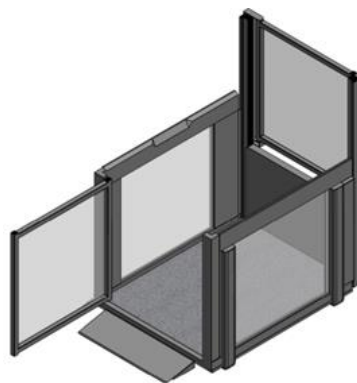

EasyLift 1100 V3 PLUS.



Alla måttritningar för EasyLift V3 PLUS-liftens varianter kan konfigureras i Liftups produktkonfigurator: www.liftup.dk/lpc

Specifikationer:

Strömförsörjning: 100–240 V/50 Hz (1,1 A), max.: 90 W, standby < 6 W

Inomhus: 100 - 240V / 50 Hz (1,1A) Max: 90w, Standby < 6w

Utomhus: 90 – 305V-AC / 47 - 63 Hz / 1,67 A / 60 W

Lyftkapacitet: 400 kg

Lyfthöjd: 70–1 250 mm

Plattformsstorlek:

Invändiga mått: B 800/900/1 100 mm

L 1 400 mm

Utvändiga mått:

800/900 PLUS B 960/1 060 mm

L 1 750 mm

1100 PLUS

B 1 260 mm

L 1 820 mm

Egenvikt: ca 200 kg (EasyLift 800/900 V3 PLUS)

ca 250 kg (EasyLift 1100 V3 PLUS)

Ljudnivå: < 70 dB¹⁾

¹⁾ Ljudnivån är ett genomsnitt, och det kommer under korta stunder att förekomma ljud > 70 dB.

Vatten och damm: > 50 V: IP67 (strömförsörjning)/< 50 V: IP23/< 10 V: IPxx

Lyfthastighet/temperatur:

	°C	mm/sek.
	+40 °C - +5 °C	40 mm
	+5 °C - -5 °C:	20 mm
	-5 °C - -20 °C:	10 mm
Max. 200 kg/440 lbs	-20 °C - -25 °C:	10 mm



Godkännande:	Maskindirektivet 2006/42/EG
Driftcykel:	2 min/5 min
Batterikapacitet:	30 cykler 25 °C
Urladdat batteri:	10 min uppladdning = 1 tur Full uppladdning = 5 timmar

Alla radiokomponenter uppfyller följande bestämmelser och standarder:

EU	2014/53/EU, Radioutrustningsdirektivet (RED)
FCC (USA)	CFR 47 Part 15
SS-EN 62479:2010	Bedömning av elektronisk och elektrisk lågeffektsutrustnings överensstämmelse med de grundläggande restriktionerna för personexponering för elektromagnetiska fält (10 MHz–300 GHz)
SS-EN 300440, v2.1.1	Kortdistansutrustning (SRD); radioutrustning som används i frekvensområdet 1 GHz till 40 GHz (Electromagnetic compatibility and Radio spectrum Matters Draft)
SS-EN 301489-1, v2.2.0	Elektromagnetisk kompatibilitetsstandard (EMC) för radio-utrustning och radiotjänster; utkast (Electromagnetic compatibility and Radio spectrum Matters Draft)
SS-EN 301489-17, v3.2.0	Elektromagnetisk kompatibilitet (EMC) och frågor om radiospektrum (Electromagnetic compatibility and Radio spectrum Matters)
AS/NZS 4268	Radio Equipment and Systems – Short Range devices
AS/NZS 2772.2	Radio Frequency Fields (mean power < 1 mW)

Inbyggd mottagare i EasyLift (MODULE1)

2,4 GHz kortdistansutrustning:	
FCC ID: 2AK8H-MODULE1	
Mottagarklass	3
Mått (L x B x H):	72 x 33 x 10 mm
Vikt:	10 g
Frekvenser:	2,410 GHz, 2,435 GHz och 2,460 GHz
Arbetscykel:	< 1 % (endast TX för hopkoppling av fjärrkontroll)
Elförsörjning:	< 0,6 mW kontrollerad miljö
Strömförsörjning:	5,6 Volt 30 mA
Vatten och damm:	IP XX (ska monteras invändigt i Liftup-produkter)
Omgivningstemperatur:	+5 °C till +40 °C
Förvaringstemperatur:	-25 °C till +70 °C
Förväntad livslängd:	> 5 år

Handhållen trådlös fjärrkontroll (REMOTE1)

2,4 GHz kortdistansutrustning:	
FCC ID: 2AK8H-REMOTE1	
Mottagarklass	3
Mått (L x B x H):	96 x 47 x 24 mm
Vikt:	48 g
Frekvenser:	2,410 GHz, 2,435 GHz och 2,460 GHz
Arbetscykel:	< 1 %
Elförsörjning:	< 0,6 mW kontrollerad miljö, ”dödmansgrepp”-funktion



Batteri:	3 Volt CR2032
Vatten och damm:	IP 42
Omgivningstemperatur:	+5 °C till +40 °C
Förvaringstemperatur:	-25 °C till +70 °C
Förväntad livslängd:	> 5 år

Väggmonterad trådlös station för tillkallning (REMOTE2)

2,4 GHz kortdistansutrustning:

FCC ID: 2AK8H-REMOTE2

Mottagarklass	3
Mått (L x B x H):	170 x 72 x 42 mm
Vikt:	180–215 g
Frekvenser:	2,410 GHz, 2,435 GHz och 2,460 GHz
Arbetscykel:	< 1 %
Elförsörjning:	< 0,6 mW kontrollerad miljö, "dödmansgrepp"-funktion
Batteri:	3 Volt CR2032
Vatten och damm:	IP 54
Omgivningstemperatur:	+5 °C till +40 °C
Förvaringstemperatur:	-25 °C till +70 °C
Förväntad livslängd:	> 5 år

Med förbehåll för tekniska modifieringar.



6. Säkerhetsanvisningar

6.1 Installation, hantering och reparation

Försök inte att installera eller reparera din EasyLift själv. Detta SKA göras av en auktoriserad servicetekniker. Ta INTE bort skyddsplattor eller säkerhetsplattor eftersom detta kan medföra att liften orsakar personskada.

Liften levereras vanligtvis av en försäljare som även sköter installationen.



VARNING!

Försök inte att flytta liften för hand då detta kan orsaka personskador. Produkten ska flyttas och hanteras med därtill anpassat lyftmaterial (pallyftare, rullbrädor eller liknande). Liften får inte utsättas för kraftiga stötar/slag då detta kan påverka funktionen.

6.2 Oavsiktliga rörelser hos liften

Om det uppstår situationer eller rörelser vid användning av din lift som inte finns beskrivna i denna handbok, ska liften stängas av och teknisk hjälp tillkallas.

Om liften inte rör sig plant som plattform ska den kalibreras genom att plattformen körs ner till golvnivå. Tillkalla teknisk hjälp om problemet kvarstår.

6.3 Driftsförhållanden

Det fria utrymmet under liften ska hållas fritt från alla material/föremål som kan hindra liftens rörelse i nedåtgående riktning. I annat fall kan liften inte förflytta sig till den nedre nivån och därmed inte användas som rullstolslift.

Om ett material/föremål hindrar liftens rörelse i nedåtgående riktning kommer liften att sluta röra sig, utlösa ett akustiskt larm (se avsnitt 10.8) och automatiskt röra sig 2–3 cm uppåt så att materialet/föremålet kan tas bort. Därefter kan materialet/föremålet tas bort. Materialet eller föremålet ska avlägsnas innan liften kan användas igen.

6.4 Undvik personskada

För att undvika personskada är det INTE tillåtet att använda liften när någon riskerar klämskador, klippskador, fall, snubbelskador eller liknande. Det är viktigt att användaren/operatören säkerställer att liftens rörelse kan ske utan att någon eller något utsätts för fara.

Var extra uppmärksam när mindre barn, äldre människor eller handikappade befinner sig på eller i närheten av liften, eftersom dessa persongrupper inte alltid kan förväntas förutse de möjliga konsekvenserna av liftens rörelser.



6.5 Överbelastning av liften

För att undvika materialskador i samband med överbelastning (max. 400 kg jämnt fördelat) är liften utrustad med en överbelastningssäkring som stannar liften vid överbelastning och utlöser ett akustiskt larm (se avsnitt 10.8). Om liften överbelastas, kör då ner liften för att komma av.

6.6 Personsäkerhet

Liften är utrustad med olika säkerhetsanordningar som säkerställer att användaren eller andra personer inte kommer till skada vid användning av liften.



VARNING!

Även om liften är utrustad med diverse säkerhetsanordningar ska du aldrig använda den om personer eller djur befinner sig i närheten så att det inte uppstår risk för klämskador. **Låt aldrig barn leka med liften.**

6.7 Klämskydd

Under hela liften är ett antal tryckplåtar (klämsäkring) monterade som aktiveras om något skulle komma i kläm undertill. När klämsäkringen aktiveras, stannar liften och kör cirka 2 cm i retur samtidigt som ett akustiskt larm hörs (se avsnitt 10.8).

Klämsäkring
skyddszon.

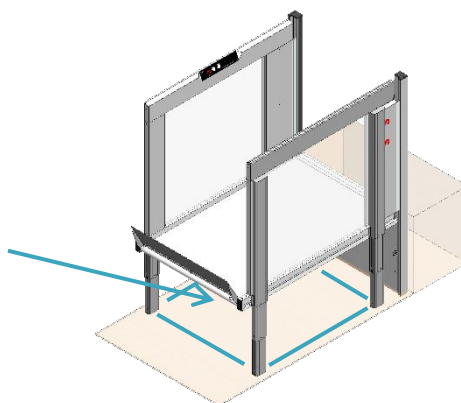

Om klämsäkringen aktiveras ska manöverknappen släppas. Eventuella föremål under liften avlägsnas, och därefter kan liften köras ner till golvnivå. (Kör eventuellt lite uppåt för att lättare kunna avlägsna föremål under liften.)

VIKTIGT!



När liften är installerad utomhus ska man vara uppmärksam på att löv, grenar och snö kan påverka klämsäkringen. Kontrollera därför regelbundet att liften inte kan blockeras på vägen ner.

Vid installationer utomhus rekommenderar vi att liften körs ner efter användning eftersom detta förhindrar att oönskade föremål hamnar under liften.



6.8 Bälgs (extrautrustning)

Liften kan förses med en bälgs, så att området under liften är avskärmat.



VIKTIGT!

När liften monteras utomhus ska man se till att löv, grus m.m. kan täppa till avloppet i gropen. Därför bör det regelbundet kontrolleras att avloppet inte är igensatt.



VIKTIGT!

För installationer med bälgs rekommenderas att köra ner liften efter användning, eftersom detta skyddar bälgen och förlänger dess livslängd. Aktivera om möjligt autoretur på hissen så att den går till lägsta nivå, se avsnitt **Fejl!**
Henvisningskilde ikke fundet..

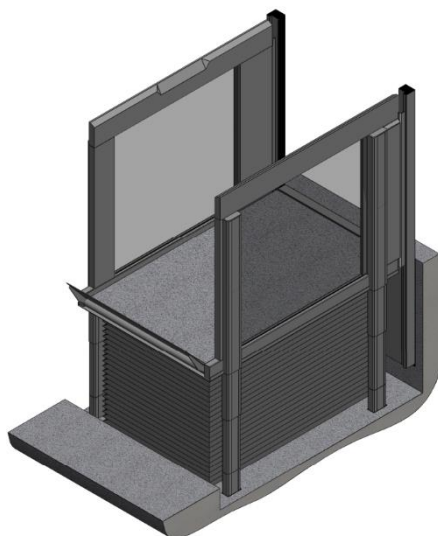

6.9 Säkerhetsspärrar

6.9.1 Ramp som avkörningskydd

Om liften har levererats med ramp, kommer rampen att fällas upp och låsas innan liften börjar röra sig. Rampen fungerar nu som avkörningskydd.

När liften körs ner helt kommer rampen automatiskt att fällas ner och fungera som upp-/nedkörningsramp.

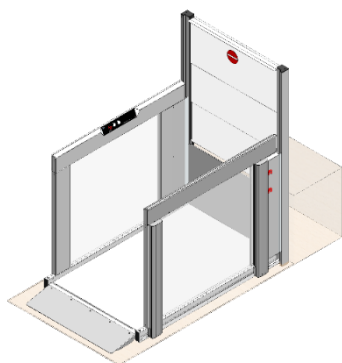

Ramp som upp-/nedkörningsramp

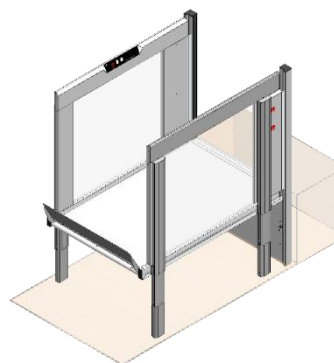

Ramp som avkörningskydd



6.9.2 Vertikal säkerhetspärr (extrautrustning)

Om liften har levererats med en vertikal säkerhetspärr på den övre nivån, stängs denna innan liften börjar röra sig. Säkerhetspärren kommer alltid att vara stängd när liften inte befinner sig på den övre nivån.

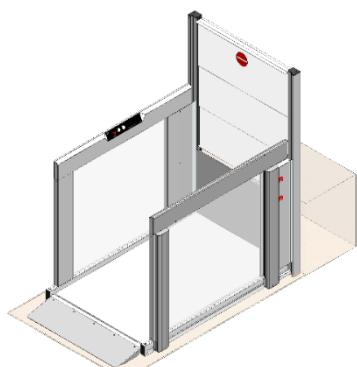

Nedre nivå

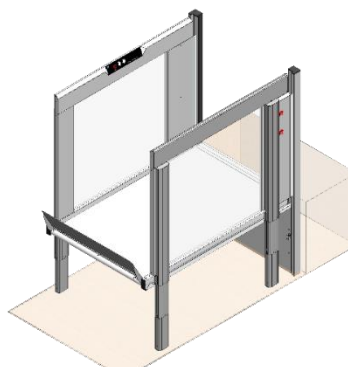

Övre nivå

6.9.3 Automatisk dörr (extrautrustning)

Om liften har levererats med automatiska dörrar, kommer dessa att stängas och dörrmotorn låsas innan liften börjar röra sig. Dörrarna kommer alltid att vara stängda när liften inte befinner sig på den nedre nivån.

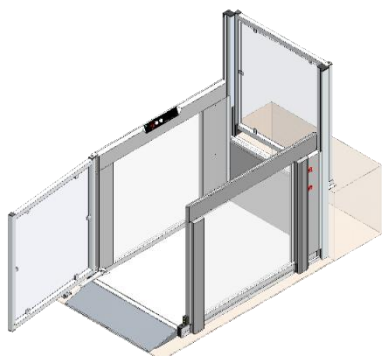

Nedre nivå

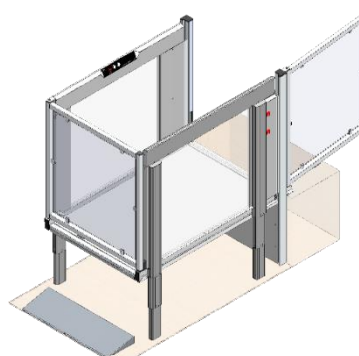

Övre nivå

Om dörrar har monterats på liften kan dessa förses med ett automatiskt dörrlås (kan endast monteras på EasyLift 1100 V3 PLUS). Det automatiska dörrlåset säkerställer att dörrarna låses innan liften börjar att röra sig.

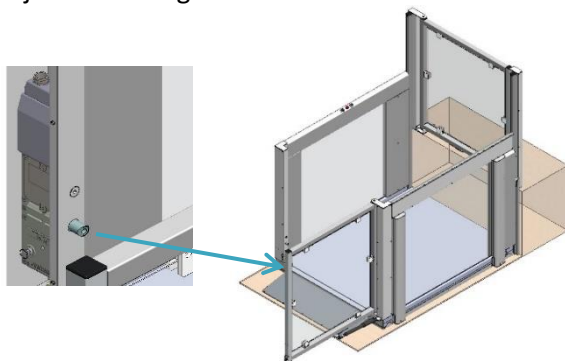

VIKTIGT!

Starka vindar kan störa dörrrens funktionalitet.



6.10 Om liften är fritt tillgänglig (gäller endast i vissa länder)

Om liften är offentligt tillgänglig ska den som utgångspunkt vara utrustad med nyckelströmbrytare så att liften kan låsas när den inte är under uppsyn.

För att förhindra att personer oavsiktligt kan bli instängda i liften ska den kunna låsas så att ingen kan få tillgång till liften (på vanligt vis). Nyckelströmbrytaren ska förhindra all körning med liften. Liften kommer dock att slutföra den pågående körningen så att ingen blir instängd i liften.

Om liften inte är under uppsyn eller låst men ägaren (eller dennes representant) befinner sig i närheten/byggnaden, ska den vara utrustad med en larmsignal för att tillkalla hjälp.

Om liften är utrustad med larmsignal, ska denna signal kopplas till en extern larmanordning (t.ex. ljus, ljud eller liknande) som kan göra andra uppmärksamma på att någon behöver hjälp vid liften. Om liften är installerad på ett sätt så att larmsignal inte är tillräckligt (t.ex. fritt tillgänglig utan uppsyn), ska tvåvägskommunikation installeras.

Om liften är installerad med utrustning för tvåvägskommunikation, ska denna utrustning vara kopplad till ett telefonnummer som alltid (när liften är tillgänglig) ska vara bemannat.

6.11 Avbrott/haveri

6.11.1 Öppning av vertikal säkerhetsspärr i nödsituation

Vid nödsituation/avbrott: Tryck långsamt ner säkerhetsspärren.

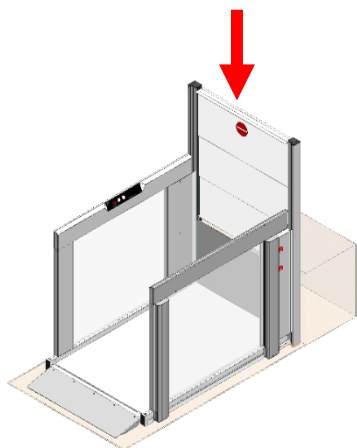

WARNING!

Om man trycker för snabbt kan spärrens motor bli förstörd.



6.11.2 Upplåsning av dörr i nödsituation

Vid nödsituation/avbrott: **Frigör** den fjäderbelastade sprinten.

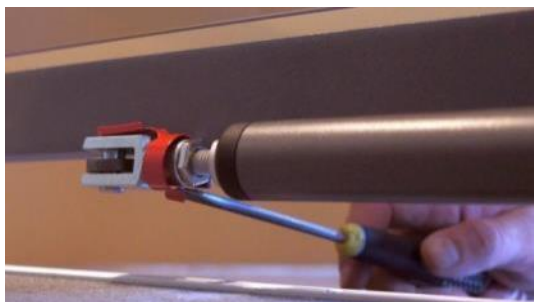

1. Dra ut fjädern ur spindelaxeln med ett lämpligt verktyg, t.ex. en skruvmejsel, linjal, flasköppnare eller liknande.

2. Från utsidan kan du komma åt den nedre delen.

3. Fjädern har lossnat.

4. Dra ut sprinten när fjädern har lossnat.



OBSERVERA!

Det kan vara svårt att dra ut sprinten på grund av trycket på dörrens styrdon.

5. Nu kan dörren öppnas fritt.



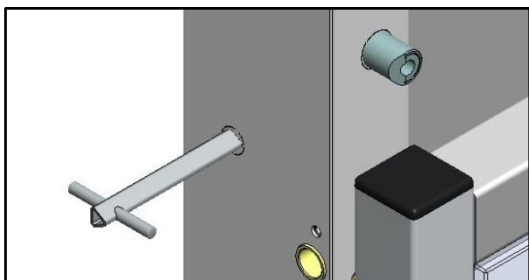

6. Om dörren är utrustad med ett automatiskt dörrlås, låses den upp med en trekantig nyckel (automatiskt dörrlås finns endast på EasyLift 1100-dörrar).

När felet har åtgärdats kan dörren stängas igen genom att följa dessa anvisningar i omvänd ordning.

6.11.3 Nödbelysning/strömavbrott

Vid strömavbrott eller om strömmen till liftens styrenhet av en eller annan anledning bryts, slår systemet automatiskt över till backup-läge. Det innebär att systemet fortsätter att fungera eftersom liften är försedd med batteribackup. Kontrollpanelen fortsätter att vara upplyst. Ett akustiskt larm gör användaren uppmärksam på att det inte är en "normal driftsituation".



6.11.4 Elektriskt eller mekaniskt fel/defekt

Vid (vissa) mekaniska eller elektriska fel övergår liften automatiskt i ett speciellt "säkerhetsläge" som gör att liften endast kan köra nedåt i låg hastighet. Det är inte möjligt att köra uppåt. Se också avsnitt 11.2.

6.11.5 Nödevakuering vid haveri

Vid andra (allvarliga) fel, då liften inte kan sänkas ner i "säkerhetsläge" (långsam körning nedåt) är det bara en servicetekniker som kan sätta igång liften igen med hjälp av ett speciellt "serviceläge" som användaren inte har tillgång till. Det är inte möjligt att sänka ner liften manuellt, men i och med den låga lyfthöjden (max. 1 200 mm) kan användaren i sådana fall hjälpas ner från liften för hand. Om en användare ska lyftas av liften (t.ex. en rullstolsburen person) bör lämplig lyftutrustning/hjälpmiddel användas.

Den vertikala säkerhetsspärren på den övre nivån eller dörrarna kan öppnas för att ge åtkomst till lyftplattformen (se beskrivning ovan). Liftinstallationer som inte är under ständig uppsyn kan utrustas med ett larm.



7. Funktionsbeskrivning



Liften har en så kallad "dödmansgrepp"-funktion, dvs. att tryckknapparna ska hållas inne under hela körningen.

Liften fungerar helt enkelt genom att användaren kör liften till sig med en av tryckknapparna på väggen/manöverpelaren eller med tillhörande fjärrkontroll (extrautrustning).

När användaren befinner sig på liften styrs den från panelen vid sidan, där man kan välja att bli transporterad till övre respektive nedre nivån.

8. Montering

Installation av liften ska utföras av en auktoriserad servicetekniker.



VIKTIGT!

Försök inte flytta, avinstallera eller reparera din lift. Detta SKA utföras av en auktoriserad servicetekniker.

Felaktig montering kan innebära ökad säkerhetsrisk för användarna. Liftup fransäger sig allt ansvar om montering och installation inte har utförts av en auktoriserad servicetekniker.

Kontakta eventuellt din försäljare för mer information om installation av liften:

<https://www.liftup.dk/en/contact>.

9. Start

Liften ska alltid vara ansluten till ett 100–240 V-eluttag och vara påslagen. Vanligtvis är liften alltid i "standby-läge", dvs. att den är klar för användning så snart du trycker på en av fjärrkontrollens knappar.

Om nödstoppet är intryckt eller liften har avbrutits via nyckelströmbrytare, ska detta inaktiveras innan liften kan tas i bruk (se mer i avsnitt 10).

10. Manövrering

10.1 Daglig användning

EasyLift kan manövreras med hjälp av kontrollpanelen på plattformen (fig. 1), fjärrkontroller (extrautrustning) (fig. 10) eller kontrollpaneler på den övre respektive nedre nivån: Standardstation för tillkallning (fig. 2–5), manöverpelare (fig. 6–9) eller nyckelmanövrerad station för tillkallning (fig. 11). Liften kan därutöver slås på och av via en nyckelströmbrytare (extrautrustning) (fig. 12).



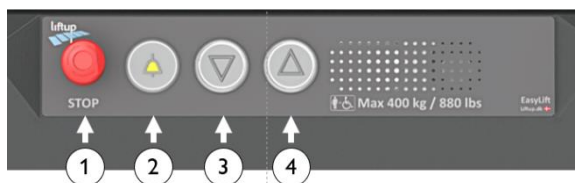

Fig. 1: Kontrollpanel på liften.

1. Nödstopp.
2. Larmknapp (extrautrustning).
3. Kör plattformen nedåt.
4. Kör plattformen uppåt.



Fig. 2:
Standardstation för
tillkallning, med
kabel,
Envägs



Fig. 3:
Standardstation för
tillkallning, med
kabel,
Tvåvägs



Fig. 4:
Standardstation för
tillkallning, trådlös,
Envägs



Fig. 5:
Standardstation för
tillkallning, trådlös,
Tvåvägs

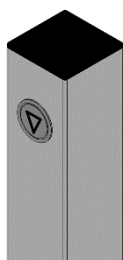

Fig. 6:
Manöverpelare
med kabel, envägs

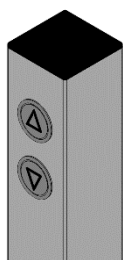

Fig. 7:
Manöverpelare
med kabel, tvåvägs

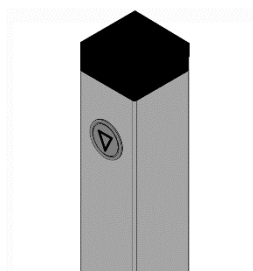

Fig. 8:
Manöverpelare,
trådlös, envägs

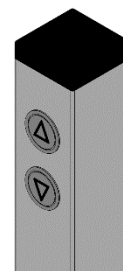

Fig. 9:
Manöverpelare,
trådlös, tvåvägs



Fig. 10:
Fjärrkontroll
(extrautrustning)



Fig. 11:
Nyckelmanövrerad
station för tillkallning

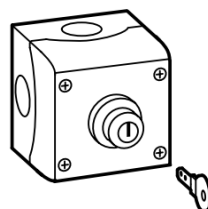

Fig. 12:
Nyckelströmbrytare
PÅ/AV



10.2 Manövrering av liften från den ÖVRE nivån



För att aktivera liften från den ÖVRE nivån, tryck och håll inne pilknappen (▲) på kontrollpanelen.

Liften åker därefter upp till den ÖVRE nivån, och spärren/dörren på den övre nivån öppnas och ger tillträde till plattformen.

Kör försiktigt in på plattformen och lås/bromsa rullstolen.

Tryck och håll inne pilknappen (▼), vilket får säkerhetsspärren/dörren att stängas och plattformen att åka ner till den NEDRE nivån. När plattformen når den nedre nivån öppnas dörren och/eller avkörningsskyddet sänks ner så att den fungerar som upp-/nedkörningsramp.

Kör försiktigt av plattformen.

Efter cirka 60 sekunder (standardprogrammering) stängs dörren/rampen automatiskt.



10.3 Styrning av liften från den NEDRE nivån



För att aktivera liften från den NEDRE nivån, tryck och håll inne pilknappen (▼) på kontrollpanelen.

När liften når den NEDRE nivån öppnas dörren och/eller avkörningsskyddet sänks ner så att den fungerar som upp-/nedkörningsramp.

Kör försiktigt in på plattformen och lås/bromsa rullstolen.

Tryck och håll inne pilknappen (▲). Dörren stängs och/eller avkörningsskyddet fälls upp, och därefter åker plattformen upp till den ÖVRE nivån. Säkerhetsspärren/dörren på den övre nivån öppnas så att det går att köra av på den ÖVRE nivån.

Kör försiktigt av plattformen.

Efter cirka 60 sekunder (standardprogrammering) stängs dörren/säkerhetsspärren automatiskt.



10.4 Styrning av liften från plattformen

Liften är utrustad med tre knappar (fig. 1), en med "pil upp" (▲) och en med "pil ner" (▼) samt ett nödstopp (●).



När du befinner dig på liften och vill köra den till den övre nivån ska du trycka på "pil upp"-knappen. Rampen eller dörrarna stängs, och därefter börjar liften köra uppåt. Knappen hålls inne tills liften har nått den önskade nivån, står stilla och säkerhetsspärren/dörrarna har öppnats helt. Nu kan du lämna liften.



När du befinner dig på liften och vill köra den till den nedre nivån ska du trycka på "pil ner"-knappen. Säkerhetsspärren eller dörrarna stängs och därefter börjar liften köra nedåt. Knappen hålls inne tills liften har nått den nedre nivån, står stilla och säkerhetsspärren/dörrarna har öppnats helt. Nu kan du lämna liften.

10.5 Automatisk retur

En auktoriserad servicetekniker kan aktivera autoreturfunktionen via Liftups Service Tool.



VIKTIGT!

Din auktoriserade servicetekniker/återförsäljare kan tala om ifall automatisk körning är tillåtet enligt lagstiftningen i det aktuella landet.

Automatisk retur fungerar så att liftens dörr stängs automatiskt och liften körs tillbaka till den övre/nedre nivån om inga manöverknappar eller IR-sensorer har aktiverats under cirka 60 sekunder (standardprogrammering).

Ett akustiskt larm hörs under den automatiska returen (se avsnitt 10.8).

10.6 Nödstopp



Tryck på NÖDSTOPP om liften rör sig på ett oavsiktligt eller oönskat sätt, eller om den måste stoppas för att undvika riskfyllda situationer.

Vrid knappen medurs för att frigöra nödstoppet. Därefter är systemet åter klart för användning.



10.7 PÅ/AV-knapp till laddare

Liften har en PÅ/AV-knapp till laddaren. Knappen används för att bryta strömförsörjningen från laddaren till liften. Om knappen sätts på AV körs liften bara på batterierna. Sätts knappen på AV samtidigt som nödstoppet aktiveras bryts strömförsörjningen även från batterierna till liften. Efter cirka 10 sekunder stängs liften av.

PÅ/AV-knappen till laddaren används t.ex. i samband med service och underhåll.

När strömmen från laddaren kopplas in igen (PÅ) och nödstoppet inaktiveras, har manöveranordningen åter kopplats på (se avsnitt 11.2). Normalt ska knappen alltid vara i läge PÅ för att batterierna inte ska skadas.

VARNING!



PÅ/AV-knappen kan bryta strömförsörjningen från laddaren till liften. Det är inte huvudströmbrytaren. Om den står på AV under en längre tid kan det ladda ur och skada batterierna. Vid långvarigt strömavbrott bör nödstopp aktiveras för att undvika att batterierna laddas ur helt.

Kontakten är placerad längst ner på liftens högra sida. För att komma åt kontakten behöver täckplåten lyftas bort.

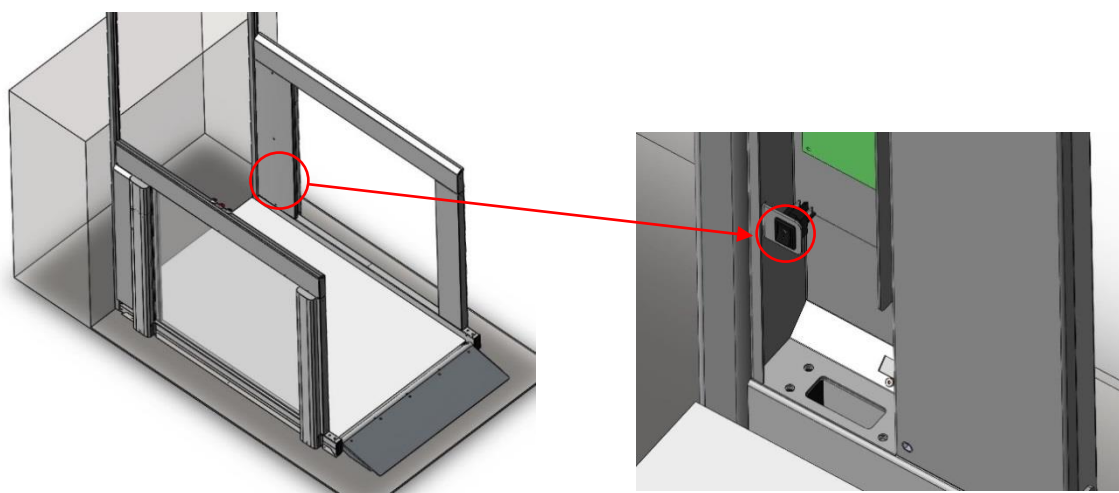

10.8 Akustiska larm

Talfunktion	Aktivitet/varning	
Öppnar	Den vertikala säkerhetsspärren öppnas	■ ■ ■ ■
Stänger	Den vertikala säkerhetsspärren stängs	■ ■ ■ ■
Larm: Överbelastningslarm	Plattformen är överbelastad	■ ■ ■ ■ ■ ■ ■ ■ ■ ■
Larm: Batterifel – liften kan inte användas	Det är fel på batteriet. Det finns inte tillräckligt med ström. Se avsnitt 5 (Tekniska specifikationer)	■ ■ ■ ■ ■ ■ ■ ■ ■ ■ ■ ■
Larm: Föremål under liften	Ta bort det föremål under liften som hindrar nedkörningen	■ ■ ■ ■ ■ ■ ■ ■ ■ ■
Ding Ding Ding	Liften når övre/nedre nivån	
Varning – automatisk körning	Varning om att liften ska köra automatisk retur	
BIP-BIP-BIP ...	Liften håller på att köra automatisk retur	■ ■ ■ ■ ■ ■ ■ ■ ■ ■ ...
Nödstoppsknappen är intryckt	Den röda nödstoppsknappen är intryckt. Den måste frigöras för att liften ska kunna fungera igen.	■ ■ ■ ■ ■ ■ ■ ■ ■ ■
Liften är låst	Liften är låst med nyckelströmbrytare	■ ■ ■ ■ ■ ■ ■ ■ ■ ■
Batterivarning	Låg batterinivå	■ ■ ■ ■ ■ ■ ■ ■ ■ ■
Strömmen har brutits – anslut eller tryck på nödstopp	Anslut strömmen eller aktivera nödstopp för att avbryta liften	■ ■ ■ ■ ■ ■ ■ ■ ■ ■

- ■ Hög ton följt av en lägre ton
- ■ Låg ton följt av en högre ton
- ||| Identiska toner (3 st.)



10.9 Larm och tillkallning av hjälp



Liften kan vara utrustad med en larmknapp (extrautrustning) så att användaren kan tillkalla hjälp. För att aktivera larmet trycks larmknappen in i cirka 5 sekunder.

Larmknappen kan anslutas på flera sätt:

1. Larmknappen är kopplad till en larmanordning i liften som avger en hög pip-ton som uppmärksammar omgivningen på att någon behöver hjälp vid liften.
2. Larmknappen är kopplad till ett intercom-system som ger användaren möjlighet att kontakta extern hjälp, antingen genom analog anslutning eller genom användning av ett SIM-kort.



Endast reläutgång.



Analog anslutning
(SafeLine).



SIM-kortsanslutning
(SafeLine)

Endast EMEA-länder

QR SafeLine

Mer information om hur du använder intercom-systemet SafeLine och om dess funktioner hittar du här:
SafeLine MX3:

<https://www.safeline-group.com/en/qg/mx3>

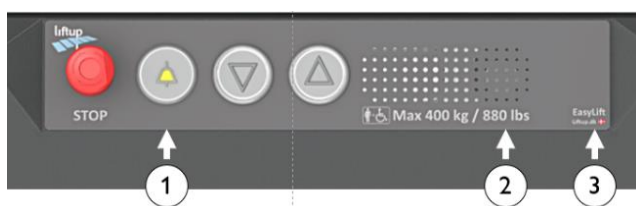

1. Larmknapp (extrautrustning).
2. Mikrofon.
3. Status-LED för kommunikationsmodul.



11. Drift

Under normala driftförhållanden ska liften alltid vara ansluten till ett 100-240 V (inomhus)/ 90 – 305V (utomhus) uttag. Det är mycket viktigt att strömmen inte kopplas från eller stängs av, eftersom långvarigt strömavbrott (10–20 timmar) kan medföra urladdning av batterierna och därmed driftstopp. Liften kommer inte att kunna användas innan batterierna har laddats igen. Vid strömavbrott kommer ett akustiskt larm att höras (se avsnitt 10.8).

11.1 Batteribackup

Vid strömavbrott (100–240 V) eller om strömmen till styrenheten bryts på något annat sätt, byter styrenheten automatiskt till backup-läge. Det innebär att systemet kommer att fungera helt normalt, eftersom batteribackupen tar över. Vid strömavbrott hörs en pipande larmsignal (se avsnitt 10.8). Så snart strömmen kopplas på igen tystnar larmet. Systemet är nu åter i normal drift.

Om det inte går att koppla på strömmen direkt och du vill stänga av larmsignalen, tryck på nödstopp. (Observera att systemet då behöver kalibreras, se avsnitt 11.2).

VIKTIGT!



Om strömmen inte kopplas på igen och nödstoppsknappen inte aktiveras laddas batterierna ur. Vid långvarigt strömavbrott bör nödstoppsknappen aktiveras för att undvika att batterierna laddas ur helt och kanske skadas.

VIKTIGT!



Om strömförsörjningen har brutits och nödstoppsknappen aktiverats eller inaktiverats samtidigt går systemet automatiskt över till "säkerhetsläge" och ska kalibreras (se nedan).

11.2 Kalibrering efter nödstopp/strömavbrott

Om nödstopp har aktiverats och strömmen brutits, eller om systemet uppvisar någon annan form av avvikelse, ska liften kalibreras. Liften övergår automatiskt i ett speciellt "säkerhetsläge" som gör att den endast kan köra nedåt i låg hastighet tills den står på den nedre nivån.

VIKTIGT!



Om liften inte kör som förväntat eller stannar igen efter några centimeter, kan det ha uppstått tekniska problem som kräver reparation av tekniskt kunnig personal. Kontakta din försäljare för ytterligare hjälp.



12. Underhåll

Rengör genom avtorkning med en hårt urvriden trasa som doppats i vatten med ett mildt rengöringsmedel.



VIKTIGT!

Använd **INTE** högtryckstvätt eller spola med vattenslang direkt på liften. Aggressiva rengöringsmedel eller liknande får inte användas på liften. Undvik dessutom att det kommer salt eller sand på liften i samband med vinterunderhåll.

Den tillhörande fjärrkontrollen (extrautrustning) ska förvaras torrt och får inte utsättas för kraftiga slag, t.ex. genom att den kastas. Rengöring får endast ske med en hårt urvriden trasa.

Kontrollera regelbundet under liften efter eventuella löv, grenar eller andra material/föremål och avlägsna dessa för att se till att liften kan röra sig fritt.

12.1 Byte av batteri i stationer för tillkallning/fjärrkontroll

I trådlösa stationer för tillkallning, manöverpelare och fjärrkontroller är 1 st. CR2032-batteri installerat.



För att säkerställa stabil funktion ska batteriet bytas vartannat år.



SE UPP så att du inte sväljer knappcellsbatteriet, och undvik att stoppa batteriet i munnen på grund av sväljningsrisken.



Förvara batterierna utom räckhåll för små barn. Om ett barn sväljer ett batteri, ska läkare kontaktas omedelbart.



Kasta inte batteriet tillsammans med osorterat hushållsavfall. Respektera lokala regler och föreskrifter för avfallshantering.



Så här byter du batteriet:

Handhållen fjärrkontroll

1. Lossa skruven (Torx TX 6) på fjärrkontrollens baksida.
2. Ta bort bakstycket.
3. Byt batteriet.
4. Montera fast bakstycket igen och testa fjärrkontrollen.



Station för tillkallning

För att komma åt batteriet lossas de 2 Torxskruvarna, och kåpan dras ner och separeras från underdelen.

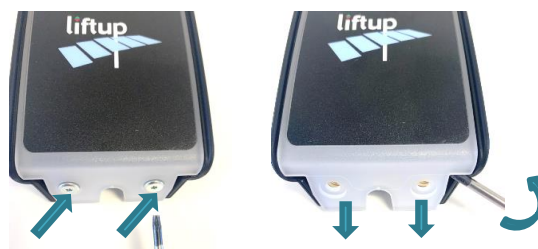

Manöverpelare

För att komma åt batteriet lossas de 4 skruvarna, och kåpan dras försiktigt upp.



VIKTIGT!

Var försiktig så att du inte drar loss kablarna från varandra. Kretskortet lossas försiktigt från kåpan.

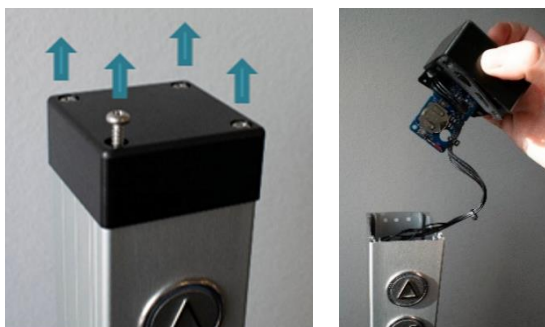

1. Byt batteriet.
2. Montera allt i omvänd ordning och testa knapparna.

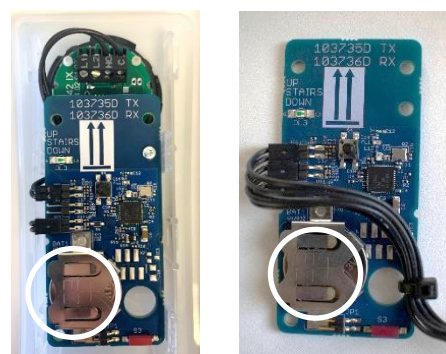

Om fjärrkontrollen eller mottagaren har varit strömlös länge kan det vara nödvändigt att kalibrera systemet (koppla ihop de två enheterna), se avsnitt 13.



13. Hopkoppling av sändare och mottagare

13.1 Trådlös station för tillkallning/manöverpelare 2,4 GHz

Sändare och mottagare måste alltid vara hopkopplade för att fungera. Detta görs vanligtvis på fabriken eller av en auktoriserad servicetekniker. Mottagaren reagerar inte på en sändare som den inte är hopkopplad med. En mottagare kan kopplas ihop med upp till 20 sändare. En sändare kan vid behov kopplas ihop med flera mottagare.

Så kopplar du ihop sändare och mottagare:

1. För att komma åt S4 på mottagaren lossas den översta skruven och "MODULE1" dras uppåt från toppen av väggprofilen.



2. Tryck kort på S4 på mottagaren så börjar kontrollampan (LED) att blinka långsamt. Mottagaren är nu i installationsläge i 2 minuter.

3. Så kommer du åt sändaren:

Station för tillkallning

För att komma åt kretskortet med sändare lossas de 2 Torxskruvorna, och kåpan dras ner och separeras från underdelen.

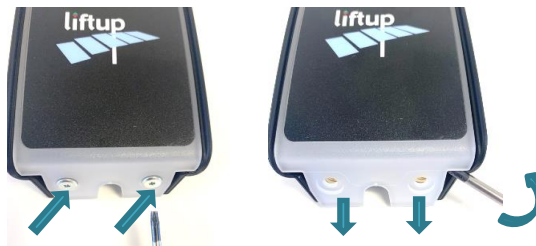

Manöverpelare

För att komma åt kretskortet med sändare lossas de 4 översta skruvarna, och kåpan dras försiktigt upp. Kretskortet lossas försiktigt från kåpan.



VIKTIGT!

Var försiktig så att du inte drar loss kablarna från varandra. Kretskortet lossas försiktigt från kåpan.

4. Nu är kretskortet med sändaren synligt. Tryck kort på S4 för att koppla ihop den med mottagaren (ska göras inom 2 min).

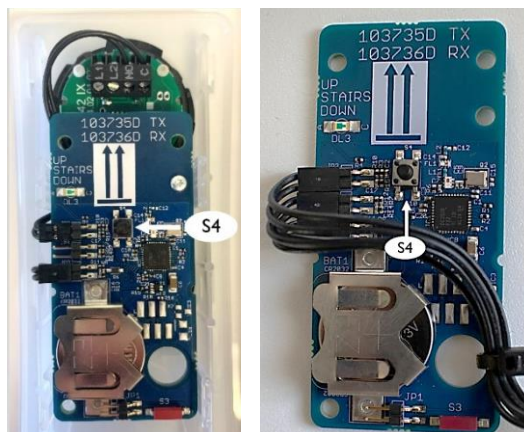

5. Testa systemet för att säkerställa att hopkopplingen har genomförts korrekt, om inte, upprepa punkt 1–4.
6. Om flera fjärrkontroller ska kopplas ihop med mottagaren, upprepa från och med steg 2 ovan.
7. Montera på kåpan igen.

För att nollställa en station för tillkallning/manöverpelare så att den inte längre är hopkopplad med liften, ska nedanstående punkter följas:

Så nollställer du sändaren:

1. Tryck på S4 (2) på sändaren i mer än 10 sekunder.
2. När kontrolllampans lysdiod (1) börjar blinka snabbt har sändaren nollställts.



Så nollställer du mottagaren:

1. Tryck på S4 (2) på mottagaren i mer än 10 sekunder.
2. När kontrolllampans lysdiod börjar blinka snabbt har mottagaren nollställts.



13.2 Fjärrkontroll 2,4 GHz (extrautrustning)

Sändare och mottagare måste alltid vara hopkopplade för att fungera. Detta görs vanligtvis på fabriken eller av en auktoriserad servicetekniker. Mottagaren reagerar inte på en sändare som den inte är hopkopplad med. En mottagare kan kopplas ihop med upp till 20 sändare. En sändare kan kopplas ihop med flera mottagare om så önskas.

Så kopplar du ihop sändare och mottagare:

1. För att komma åt S4 på 2,4 GHz-mottagaren lossas den översta skruven och "MODULE1" dras uppåt från toppen av väggprofilen.
2. Tryck kort på S4 på mottagaren så börjar kontrollampan att blinka långsamt. Mottagaren är nu i installationsläge i 2 minuter.
3. Tryck samtidigt på "pil upp" (↑) och "pil ner" (↓) på fjärrkontrollen, och håll dem intryckta i cirka 5 sekunder tills fjärrkontrollens kontrollampa börjar blinka långsamt. Fjärrkontrollen är nu i installationsläge i 2 minuter. Det ska blinka gult (om det blinkar rött är det en 868 MHz-modell som inte passar till mottagaren).

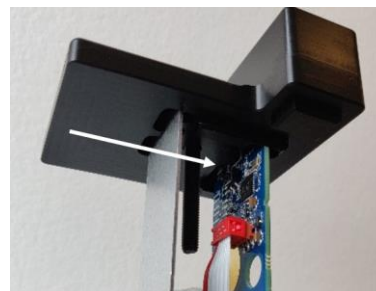

Alternativt:

Tryck på "Connect" (S4) om fjärrkontrollen är öppen.

4. När kontrollampan på fjärrkontrollen slutar blinka är den hopkopplad med liften.
5. Testa systemet för att säkerställa att hopkopplingen har genomförts korrekt, om inte, upprepa punkt 1–4 ovan.
6. Om flera fjärrkontroller ska kopplas ihop med mottagaren, upprepa från och med steg 2 ovan.

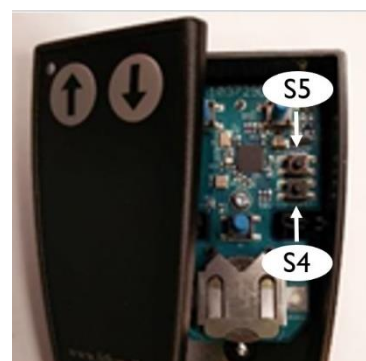

För att nollställa en fjärrkontroll så att den inte längre är hopkopplad med liften, ska du göra följande:

Så nollställer du sändaren

1. Tryck samtidigt på knapparna UPP (↑) och NER (↓) i cirka 5 sekunder tills fjärrkontrollens kontroldiod börjar blinka långsamt.
2. Fjärrkontrollen är nu i installationsläge i 2 minuter. Inom dessa 2 minuter ska följande sekvens utföras:

Tryck på: UPP (↑), UPP (↑), NER (↓), NER (↓), UPP (↑), NER (↓), UPP (↑), NER (↓)

Om sekvensen är korrekt utförd, blinkar kontrollampen (LED) snabbt 10 gånger.

Alternativt:

Tryck på "Reset" (S5) om fjärrkontrollen är öppen.

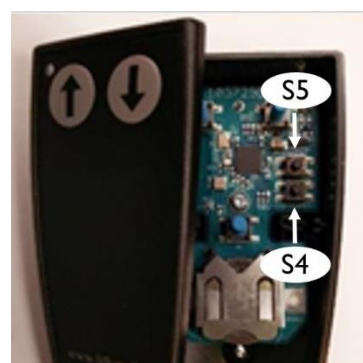

Testa systemet för att säkerställa att nollställningen har utförts korrekt och fjärrkontrollen inte längre är ansluten. Om inte, upprepa steg 1–3 ovan.

Så nollställer du mottagaren

1. Tryck på S4 på mottagaren i mer än 10 sekunder.
2. När kontrollampen börjar blinka snabbt 10 gånger har mottagaren nollställts.



14. Installation och överlämning

Nedanstående installations- och överlämningschecklista som går igenom liftens drift och säkerhetsfunktioner ska gås igenom med användaren/ägaren av liften före avslutad installation.



Installation and handover – EasyLift V3 Plus

Version: 1.0

Installation site		Product	
Name/Company		Product name	
Adress		Serial number	
Postal code/City		Installation date	
Contact person		Installed by	
Telephone no.		Customer accept	

Checklist:

No.	Description	Checked
1	Perform test with client, including control units, doors/barriers/ramp, full operation, emergency stop.	<input type="checkbox"/>
	Review of the manual with client, including:	
	Instruction of use	
2	• Operating units	<input type="checkbox"/>
3	• Key Switch On/Off	<input type="checkbox"/>
4	• Auto return functions	<input type="checkbox"/>
5	• Emergency stop	<input type="checkbox"/>
6	• ON/OFF switch for the charger and the effect on the battery	<input type="checkbox"/>
7	• Alarm and emergency call	<input type="checkbox"/>
8	• Parring operating units	<input type="checkbox"/>
	Safety Instructions	
9	• Audible alarms	<input type="checkbox"/>
10	• Handling	<input type="checkbox"/>
11	• Warnings	<input type="checkbox"/>
12	• Overload	<input type="checkbox"/>
13	• Personal safety	<input type="checkbox"/>
14	• Anti-crushing	<input type="checkbox"/>
15	• Safety barriers	<input type="checkbox"/>
16	• Emergency evacuation	<input type="checkbox"/>
	Maintenance	
17	• Cleaning	<input type="checkbox"/>
18	• Replacement of battery in call stations	<input type="checkbox"/>
19	• Explain outdoor treatment: (no salt, no high-pressure water)	<input type="checkbox"/>
20	Inform the client about the legal requirements for statutory and service inspection.	<input type="checkbox"/>
21	Present the customer for the possible service agreements.	<input type="checkbox"/>
22	Update service log	<input type="checkbox"/>

Comments

lifting people

Liftup A/S | Hagensvej 21 | DK-9530 Støvring | Danmark | T: +45 9686 3020 | M: support@liftup.dk | CVR: DK-1015 3964



15. Inspektion, kontroll och servicekontroll

Förutom det allmänna underhållet som beskrivs i avsnitt 12 ska regelbundna servicekontroller samt lagstadgade kontroller och inspektioner av liften utföras.



VIKTIGT!

Av säkerhetsskäl är det mycket viktigt att dessa servicekontroller samt lagstadgade kontroller och inspektioner utförs eftersom uteblivna eller felaktigt utförda kontroller, inspektioner och servicekontroller kan medföra personskada.

15.1 Lagstadgad inspektion och kontroll

Lagstadgade kontroller och inspektioner av liften ska utföras eftersom den är godkänd för persontransport. Det är ägarens ansvar och skyldighet att se till att detta efterföljs.



VIKTIGT!

Antalet lagstadgade inspektioner regleras av lagstiftningen i det aktuella landet.

15.2 Regelbundna servicekontroller

Som tillverkare ställer vi krav på att det utförs regelbundna servicekontroller av liften, se angivet tidsintervall nedan.



VIKTIGT!

Tillverkarens garanti kan upphöra om minimikravet för servicekontroller inte uppfylls.

Tillverkarens minimikrav på antal servicekontroller per år:

	Inomhus	Utomhus
Privat/inte fritt tillgänglig	1	2
Offentlig	2	4

Som tillverkare rekommenderar vi att de regelbundna servicekontrollerna utförs av en auktoriserad servicetekniker. Försäljaren som du har köpt produkten av erbjuder denna tjänst, men om du vill anlita en annan leverantör är det liftägarens ansvar att säkerställa att den valda serviceteknikern är utbildad för produkten i fråga.

Se eventuellt: <https://www.liftup.dk/en/contact>.



VIKTIGT!

Innan liften servas ska nödstoppsknappen tryckas in. Detta görs för att förhindra oavsiktlig körning. Det är serviceteknikerns ansvar att nödstoppsknappen trycks in innan servicearbete påbörjas.

OBS! Det räcker inte att bryta strömförsörjningen eftersom systemet har batteri-backup.



15.4 Servicebok

Tabellen (som nedanstående eksempel) ska fyllas i efter varje kontroll.



Service logbook

Version: 3.0

Installation site		Product	
Name/Company		Product name	
Adress		Serialnumber	
Postcode / City		Installation date	
Contact person		Installed by	
Telephone no.			

Comments

No.	Date	Lognotes	Signature
1			
2			
3			
4			
5			
6			
7			
8			
9			
10			
12			
13			
14			
15			

lifting people

Liftup A/S | Hagensvej 21 | DK-9530 Støvring | Danmark | T: +45 9686 3020 | M: support@liftup.dk | CVR: DK-1015 3964



15.5 Servicelogg på nettet (gælder endast i vissa länder)

Med en mobiltelefon, surfplatta eller liknande kan QR-koden skannas. QR-koden finns längst ner på den bakersta delen av vänster vangstycke (nedre nivån).



I afsnitt 3 har ett CE-märke med denna specifika lifts serienummer samt QR-kod med direkt tillgång till liftens servicelogg på nätet infogats. När QR-koden skannas kommer man direkt till liftens servicelogg på nätet, och en ny post upprättas. Fälten fylls i och servicetekniker/montör/kontrollmyndighet bekräftar loggen elektroniskt efter varje besök.

Equipment Service Log

Equipment details

Serial no. FS19-00010
 Production year 2019
 Equipment type 103141 Flestep V2

Links to more information

[Link til produktvideo](#)

Equipment log

These are the recorded service log entries for the equipment.

Log no.	Log entry date	Created by	Log entry text	Comments	Signature
1	15/01/2019	PB	Installation/opstilling af lift	Liften er installeret. Intet øvrigt at bemærke ifm. installationen.	PB
2	16/01/2019	Peter Pedersen	Opstillingskontrol	Liften er opstillingskontrolleret ifm. bekendtgørelse, uden bemærkninger. Lifte må herefter tages i anvendelse	PP
3	13/02/2020	Hans Jensen	Årlig eftersyn	Årlig eftersyn gennemført ifm. serviceeftale med Liftup A/S. Intet øvrigt at bemærke	HJ

[Add log entry](#)

1. Her kan du se udstyrsdetaljer såsom, serienummer, produktionsår med mere.

2. Klik på linket for at se en video om produktet

3. Dette er selve "log-bogen" for udstyret. Denne skal opdateres af serviceteknikeren ved hvert service besøg

4. Loggen skal udfyldes med dato, navn, en sigende log entry tekst samt relevante kommentarer. Til slut underskrives loggen elektronisk









16. Reservdelar och tillbehör

VIKTIGT!



Det är viktigt att originalreservdelar alltid används. Byte av delar får endast göras av en auktoriserad servicetekniker. Om reservdelar som inte är original används, kan fabriksgarantin upphöra att gälla. Dessutom kan produktens säkerhet försämrats, och det kan uppstå risk för personskador.

För information om reservdelar och service hänvisar vi till våra återförsäljare:
<https://www.liftup.dk/en/contact>.

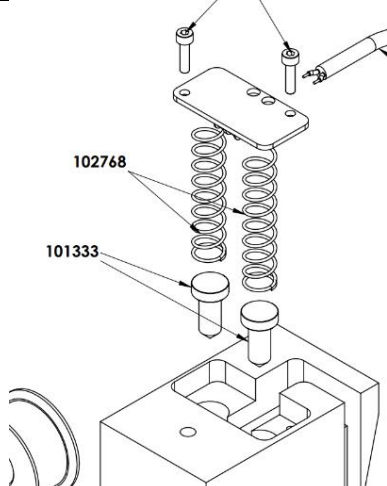
Article No.	Description	Illustration
100336	DC motor for Ramp	
100338	Micro Switch - Safety system - V4L IP67	
104834	Emergency Stop Button	
102744	Motor for Safety Barrier	
102759	POM guide for stairs/wall profile	
102766	Brush for wall profile	
102768	Spring for safety barrier contact	



Article No.	Description	Illustration
100579	Plug for door, 40x40 mm	
101139	Timing belt for vertical barrier (m)	
101326 103679	Actuator for door EasyLift 800/900 (grey) EasyLift 1100 (grey)	
102355 104179	Actuator for door EasyLift 800/900 (black) EasyLift 1100 (black)	
101558	Cable for vertical barrier/ call station	
103933	Remote control – transmitter unit (accessory)	
101951	Repair spray, Colour Akzo 900 sable	
103482	Control Board for FS2, ELV3	
102556	Cam for ramp lock FS2 & ELV3	
102557	Brass bracket for ramp lock FS2 & ELV3	



Article No.	Description	Illustration
103738	Print for connection board 2,4 GHz	
102773	Friction clutch for ramp lock	
102890	Battery 12V 5Ah LiFePo4 / FS2 / EL	
103080	Power supply unit 36 V (indoor)	
110005	Power supply unit 36 V (outdoor)	
103182	Actuator Complete, motor EasyLift V3	
103152	Spring for ramp - Friction clutch	
103333	Programming Cable USB A to B EasyLift	
101589	Micro Switch - Safety System Forced Break IP60 (Easylift 800/900/1100)	

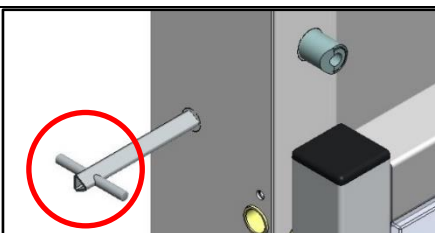

Article No.	Description	Illustration
103691	Triangular key for emergency opening of EasyLift 1100 door	

17. Nedmontering

För att säkerställa att liften monteras ner korrekt för installation på annan plats, rekommenderar vi att en auktoriserad servicetekniker anlitas. Kontakta din försäljare för att få hjälp med nedmonteringen.

Var uppmärksam på att det kan finnas risk för vältning/tippning när liften lossas från byggnaden.

18. Bortskaffning

Det är ägarens skyldighet att bortskaffa produkten enligt aktuella, gällande regler.

Var speciellt uppmärksam på att styrenheten och fjärrkontrollen innehåller batterier. Dessa batterier ska bortskaffas separat.



VIKTIGT!

Kasta inte batterier i hushållssoporna. När du kastar batterier ska lokala bestämmelser och föreskrifter följas.

Kontakta eventuellt din försäljare för att få hjälp med bortskaffningen.

18.1 Materialspecifikation för EasyLift

Material	Ingår i följande komponenter/delar ¹⁾
Stål (S 235 JR)	Ram, manöverrör, vangstycken ²⁾
Aluminium (Al-Mg G3)	Ramp, täckplåtar, tryckplåtar, inlägg i golv, lyftpelare, vangstycken ²⁾
Mässing (Cu Zn 39 Pb 3)	Bussningar, packningar
Plast, polyoxymetylen (POM)	Glidskenor, bussningar, packningar
Plast, polykarbonat	Sidor, dörrar, vertikal säkerhetsspärr
Linoleum	Inlägg i golv
Trä (spån och faner)	Inlägg i golv
Elektronik	Styrenhet/PCB, lyftpelare
Koppar	Kablar

¹⁾ Stationer för tillkallning, manöverpelare och andra externa komponenter är inte inkluderade.

²⁾ Beroende på modell kan vangstycken vara tillverkade av stål eller aluminium.



19. Reklamationsrätt

Reklamationsrätten gäller enligt vid var tid gällande regler för reklamationsrätt.

Liftup erbjuder full reklamationsrätt på reservdelar i två år förutsatt att produkten är registrerad hos Liftup (<http://lpr.liftup.dk/>):

Product Registration

Register your product today and receive 2-years liability for defect on your product directly from Liftup.

Product ID - Serial no. [?](#)

Type of registrant

First name

Last name

Organization

Address

City

Region / State

Zip Code

Phone

Email

Language

Copy of receipt Der er ingen fil valgt

If you want to stay updated regarding the latest news and updates, please fill in the check box.

By registering your information, you agree that Liftup may keep your information in the 2-year period of Liability for defects and contact you upon updated user guides and product safety. When the period of Liability for defects has expired, we will contact you again to ask if we may retain your information. Otherwise they will be deleted. Additionally, this information is used for internal statistics, but is not disclosed to third parties. You can revoke your consent at any time.

For any questions regarding registration or liability for defects please contact mail@liftup.dk.



Läs mer om detta i våra försäljnings- och leveransvillkor, som du hittar på vår webbplats: <https://www.liftup.dk/en/general-conditions>



OBS!

Reklamationsrätten kan upphöra om de föreskrivna servicekontrollerna inte utförs.

Om de föreskrivna inspektionerna, kontrollerna och servicekontrollerna inte utförs, se avsnitt 15, kan det få allvarliga konsekvenser för produktens säkerhet. Det är kundens ansvar att de föreskrivna inspektionerna, kontrollerna och servicekontrollerna av produkten alltid utförs, se AT Förordning 461 från 23 maj 2016, bilaga 2 och 3 samt AT Förordning 1109 § 14.





lifting people

We want to change the way people think about access products: More than a technology you need – it's a technology you want. We design thoughtful, holistic and aesthetic access solutions where every element adds to improve the total user experience. We create unique tailor-made solutions where our products help people and are fully and beautifully integrated in the architectural environment. This means that our access solutions also have an emotionally uplifting and satisfying impact – because they are comfortable, user-friendly and well-designed. This also means that we can transform access enablers from being tools that solves a task for the few – to being smart and pleasurable design elements for everyone to enjoy.

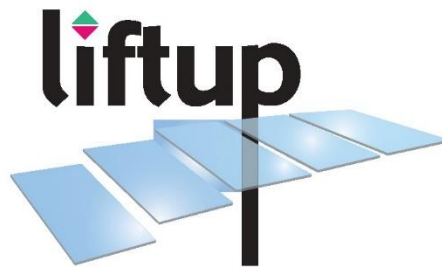

Distributed by:

WWW.LIFTUP.DK